

Descripción:

La canasta **BASKET ANTIVANDALICA PARA EMPOTRAR**, se fabrica según reglamento, para poder instalarse entre campos de basket contiguos sin necesidad de instalar dos canastas independientes, pudiéndose colocar en cualquier tipo de superficie exterior.

Estructura:

Se compone de tres perfiles cuadrados de 100x100x3 soldados en ángulo, y unidos con cartabones 100x100x3, que asegura la estabilidad de la estructura.

La canasta queda enterrada una profundidad de 50 cm. por debajo del suelo con una zapata de hormigón. A la estructura se suelda una placa, de corte realizado por láser, para conseguir el correcto posicionamiento de la canasta.

La estructura de la canasta recibe un tratamiento de galvanizado que la hace resistente frente a condiciones climatológicas adversas.

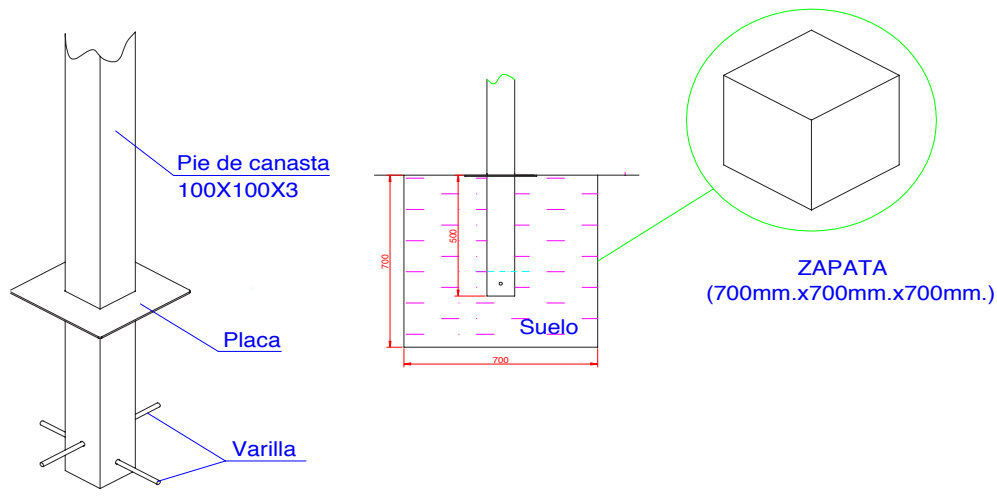
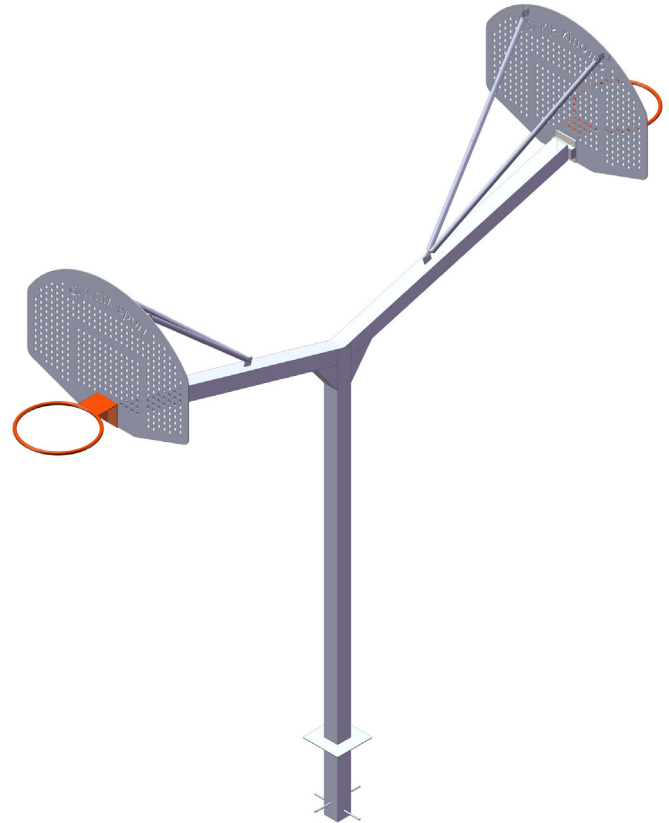

Sistema estabilizador del marco:

El marco de la canasta queda totalmente estabilizado mediante dos rigidizadores formados por dos tubos telescópicos cada uno, que unen el perfil de la estructura con el marco, regulándose para garantizar 100% la rectitud del tablero, obteniendo así, la perpendicularidad deseada de juego con respecto al suelo.

Marco canasta:

Los tableros de la canasta son metálicos tipo americano de 1200x900mm., se fabrican en chapa de acero con grandes propiedades anticorrosivas, gracias al tratamiento de cincado sellado. Cuentan con un diseño personalizado que hacen de este producto, un modelo exclusivo.

A los marcos de la canastas se les coloca aros antivandálicos fijos.

Materiales:

- Los perfiles, pletinas y el aro son de Acero S235 JR y S275 JR.
- Tornillería cincada (Zn) Calidad 8.8

Medidas:

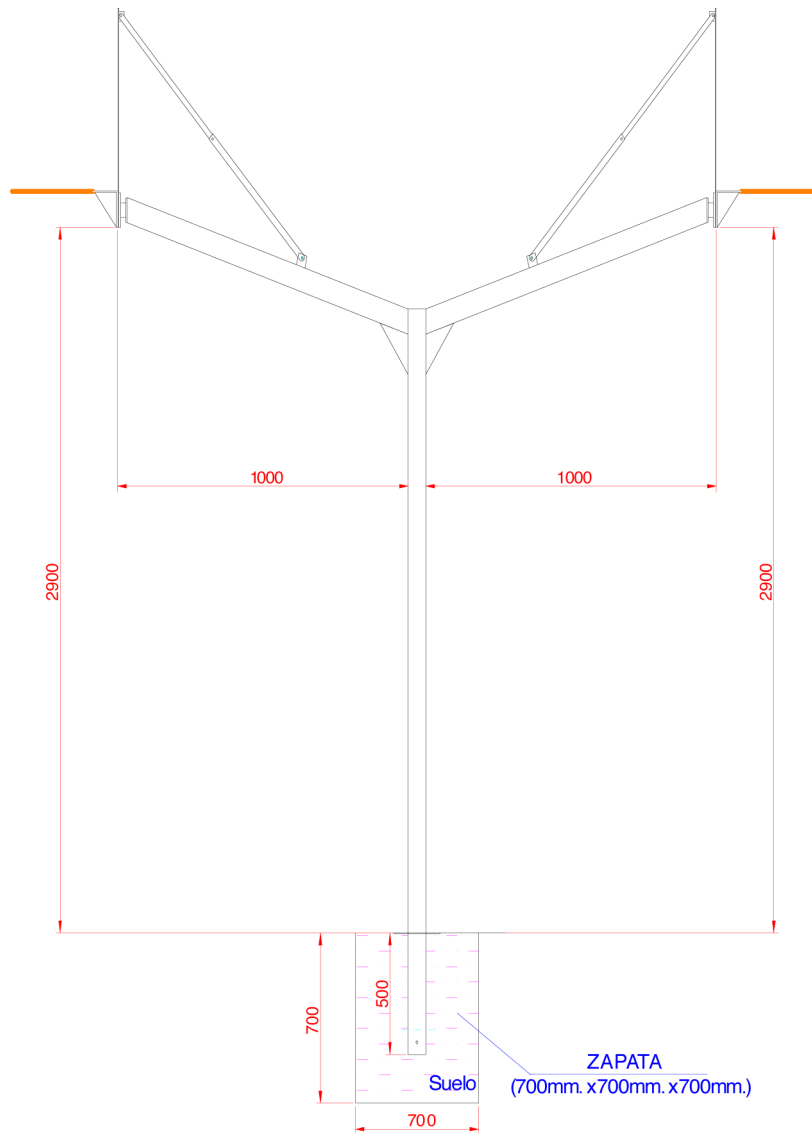

DIMENSIONES (m.)	PESO (Kg.)
1 bulto de 3,54x0,26 x2,09	162
1 bulto de 0,2x1,8x1,05	